

S-178.NGT.M12

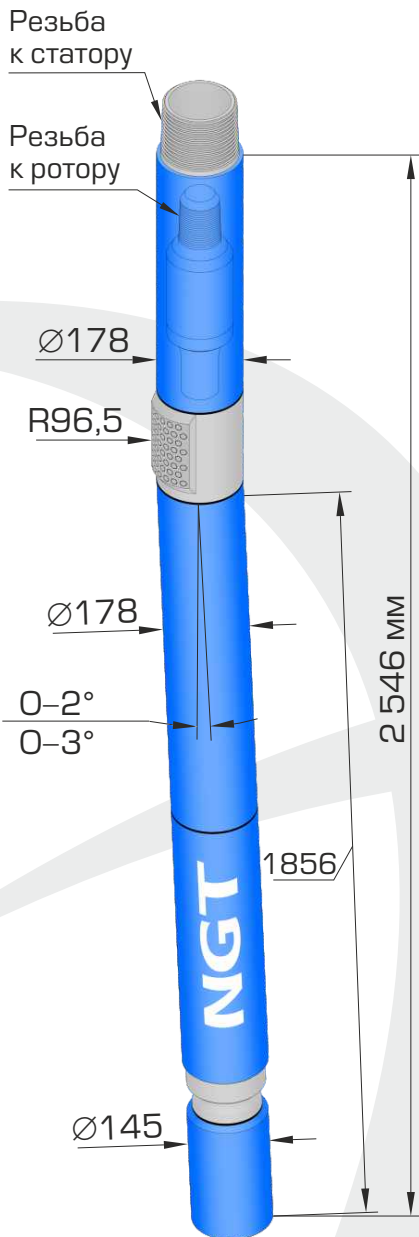

Шпиндель S-178.NGT.M12 – это новый короткий шпиндель с повышенным ресурсом работы. Шпиндель предназначен для работы с рабочими парами винтовых забойных двигателей диаметром 172–178 мм, и применяется для бурения нефтяных и газовых скважин долотами 212,7–250,8 мм.

Осевая опора шпинделя многорядный упорный шарикоподшипник с тороидальными дорожками качения, радиальные опоры шпинделя стальные втулки поверхности трения которых упрочнены пластинами из твердого сплава.

Для присоединения к ротору рабочей пары шпиндель имеет карданный вал с двумя шарнирами.

В конструкции шпинделя имеется регулируемый искривляющий переводник. Диапазон регулирования от 0 до 2° или от 0 до 3°.

По согласованию с заказчиком, шпиндель будет изготовлен с необходимыми присоединительными резьбами под конкретную рабочую пару.

В комплекте со шпинделем может поставляться верхний переводник (переводник безопасности) для присоединения рабочей пары к бурильным трубам.

Техническая характеристика шпинделя

Наружный диаметр корпуса, мм	178
Длина шпинделя, мм	2 546
Длина шпинделя до плоскости искривления, мм	1 856
Диапазон изменения регулятора угла, градус	0–2 или 0–3
Присоединительная резьба к долоту	3–117
Передаваемый крутящий момент, не более, кН*м	24
Допустимая осевая нагрузка, кН	250
Средняя наработка, час	280