

S-178.NGT.M23

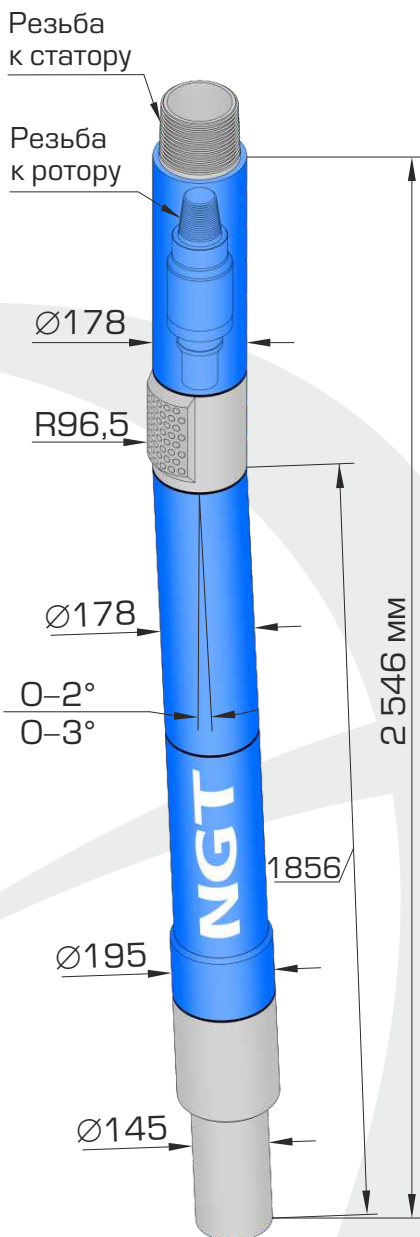

Шпиндель S-178.NGT.M23 – это новый короткий шпиндель с повышенным межремонтным ресурсом работы – около 350 часов. Шпиндель предназначен для работы с рабочими парами винтовых забойных двигателей диаметром 172–178 мм, и применяется для бурения нефтяных и газовых скважин долотами 212,7–250,8 мм.

Шпиндель имеет осевую опору скольжения, рабочие поверхности которой выполнены из синтетического алмаза и радиальные твердосплавные опоры.

Для присоединения к ротору рабочей пары шпиндель имеет карданный вал с двумя шарнирами. В конструкции шпинделя имеется регулируемый искривляющий переводник. Диапазон регулирования от 0 до 2° или от 0 до 3°.

По согласованию с заказчиком, шпиндель будет изготовлен с необходимыми присоединительными резьбами под конкретную рабочую пару.

Шпиндель может быть укомплектован верхним переводником (переводником безопасности) для присоединения рабочей пары к бурильным трубам, а также сменным центратором и переводником калибратора:

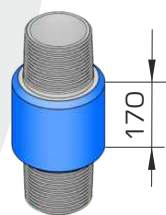

Переводник калибратора

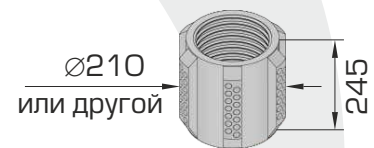

Центратор

Техническая характеристика шпинделя

Наружный диаметр корпуса, мм	178
Длина шпинделя, мм	2 546
Длина шпинделя до плоскости искривления, мм	1 856
Диапазон изменения регулятора угла, градус	0–2 или 0–3
Присоединительная резьба к долоту	3–117
Передаваемый крутящий момент, не более, кН*м	24
Допустимая осевая нагрузка, кН	250
Средняя наработка, час	350